



スタートアップガイド

このたびは、本製品をお買い上げいただき、誠にありがとうございます。

本書では、本製品を使用するまでの準備について説明しています。本書の手順に従って準備してください。

本製品をお使いになる前に、添付の「安全上のご注意」を必ずお読みください。

本製品の特長や機能、基本的な操作方法、日常のお手入れ、消耗品の交換、およびトラブルの対処方法については、オペレーターガイド（PDF）を参照してください。オペレーターガイドは Setup DVD-ROM で提供されています。

<商標および登録商標について>

Microsoft、Windows、Windows Vista、PowerPoint、および SharePoint は、米国 Microsoft Corporation の米国、日本およびその他の国における登録商標または商標です。

Apple、Apple ロゴ、Mac、Mac OS、および iPhoto は、Apple Inc. の商標です。

Intel、Pentium、および Intel Core は、Intel Corporation の登録商標または商標です。

PowerPC は、IBM Corporation の商標です。

ScanSnap、ScanSnap ロゴ、CardMinder、および楽²ライブラリは、株式会社 PFU の日本における登録商標または商標です。

その他の社名、製品名は、一般に各社の商標または登録商標です。

All Rights Reserved, Copyright © PFU LIMITED 2008-2009

梱包品を確認する

梱包箱を開いたら、以下の梱包品がすべて揃っていることを確認してください。そのほかの梱包品がある場合は、それらも一緒に大切に保管してください。なお、梱包品はていねいに取り扱いください。

梱包箱および梱包材は、ScanSnap の保管や輸送の際に必要となります。捨てないで保管してください。

万一、足りないものや不良品がありましたら、本製品を購入された販売代理店または PFU イメージング サービス&サポートセンター（8 ページ参照）まで連絡してください。

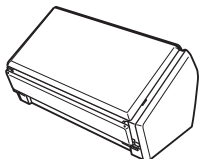

スキャナ本体 (× 1)

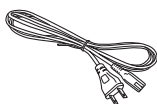

AC ケーブル (× 1)

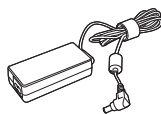

AC アダプター (× 1)



USB ケーブル (× 1)



スタートアップガイド
(本書) (× 1)

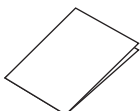

安全上のご注意
(× 1)



Setup DVD-ROM
(× 1)



Adobe® Acrobat®
DVD-ROM (× 1)
(S1500 の場合)



Adobe® Acrobat®
DVD-ROM (× 1)
(S1500M の場合)

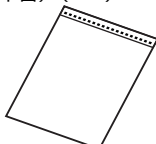

A3 キャリアシート (× 1)

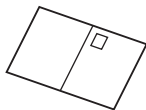

ユーザー登録
カード (× 1)



保証書
(× 1)



楽²ライブラリ パーソナル (× 1)
(S1500 楽²ライブラリセットモデルのみ)







安全にお使いいただくために

添付の「安全上のご注意」には、ScanSnap を安全に正しくお使いいただくための重要な情報が記載されています。ScanSnap をお使いになる前に「安全上のご注意」を必ずお読みになり、理解された上で ScanSnap をお使いください。

本書で使用している記号について

本書では、説明文中に以下の記号を使用しています。

記号	説明
	この表示を無視して、誤った取り扱いをすると、人が傷害を負う可能性があること、および物的損害のみが発生する可能性があることを示しています。
	特に注意が必要な事項が書かれています。必ずお読みください。
	操作に関するワンポイントアドバイスが書かれています。
	Windows® での操作を示します。
	Mac OS での操作を示します。

ユーザー登録について

本製品をご使用の際には、以下のいずれかの方法でユーザー登録を行ってください。

- 添付の「ユーザー登録カード」で登録する。
- Setup DVD-ROM の [ユーザー登録] ボタンから登録する。(*)

 Windows

- ソフトウェアのインストール時に登録する。(*)

*: ユーザー登録するには、インターネットに接続する環境が必要です。

ユーザー登録されていない場合、当社のサポートサービスが提供できないこともありますので、ご購入後はお早めにユーザー登録をお願いいたします。

オペレーターガイドの参照方法

オペレーターガイドは、Setup DVD-ROM を DVD-ROM ドライブにセットしてから、以下の手順で参照してください。

 Windows

「ScanSnap Setup」画面から [取扱説明書] ボタン → 「ScanSnap Manager」 ボタンをクリックします。

 Mac OS

「ScanSnap」画面から「オペレーターガイド」をダブルクリックします。

保護用部材を取りはずす

ScanSnap には、保護用の緩衝材と厚紙が、それぞれテープで止められています。ご使用になる前に、以下の手順で取りはずしてください。

1. ScanSnap 背面のテープを取りはずします。

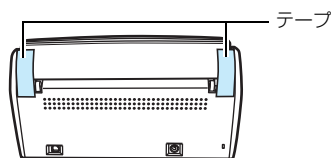

2. 給紙カバー（原稿台）を開いて（1、3）、スタッカーと ADF カバーの緩衝材とテープ（2、4）を取りはずします。

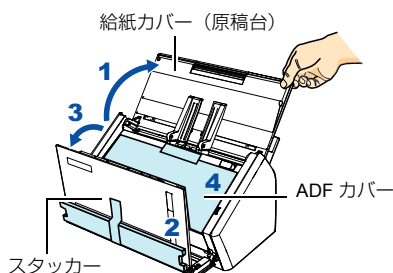

3. カバーオープンレバーを手前に引いて ADF カバーを開き、厚紙とテープを取りはずします。

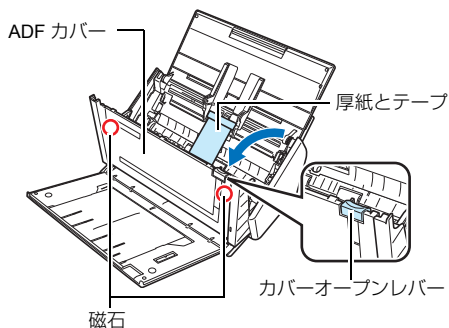

 注意

ADF カバーの磁石部分に、磁気カードや IC カードを密着させると、磁気カードや IC カードの磁気が壊れるおそれがあります。

ソフトウェアのインストール

添付の Setup DVD-ROM からソフトウェアをインストールする手順について説明します。インストールの際には、DVD-ROM ドライブが必要です。

! インストールする前に、コンピュータに ScanSnap が接続されていないことを確認してください。

S1500 をご購入の場合

S1500 を Windows® (Microsoft® Windows Vista®) でお使いになる場合のインストール方法について説明します。

S1500 を Mac OS でお使いになる場合のインストール方法、Adobe® Acrobat®, Scan to Microsoft SharePoint および体験版ソフトウェアのインストール方法については、オペレーターガイドの「ソフトウェアのインストール」を参照してください。

■ インストールするソフトウェア

インストールするソフトウェアは以下のとおりです。各ソフトウェアの概要については、オペレーターガイドの「ソフトウェアのインストール」を参照してください。

- ScanSnap Manager (スキャナドライバ)
- ScanSnap Organizer (ファイル管理ソフトウェア)
- 名刺ファイリング OCR (名刺管理ソフトウェア)
- ABBYY FineReader for ScanSnap (文字認識処理ソフトウェア)

■ 動作環境

オペレーティングシステム	• Microsoft® Windows® 7 (32bit/64bit) (*1) • Microsoft® Windows Vista® (32bit/64bit) • Microsoft® Windows® XP (32bit) (*2) • Microsoft® Windows® 2000 Professional (*3)
CPU	Intel® Core™ 2 Duo 2.2GHz 以上推奨 (最低: Intel® Pentium® 4 1.8GHz)
メモリ容量	Microsoft® Windows® 7 32bit: 1G バイト以上 64bit: 2G バイト以上 Microsoft® Windows Vista® Microsoft® Windows® XP Microsoft® Windows® 2000 512M バイト以上 (1G バイト以上推奨)
ディスプレイ解像度	800 × 600 ピクセル以上
ディスク容量	2.79G バイト以上の空き容量が必要 (楽 ² ライブラリセットモデルの場合は、 3.52G バイト以上の空き容量が必要)

*1: Microsoft® Windows® 7 をご使用になる場合は、Microsoft® Windows® 7 に対応した版数の Adobe® Acrobat® が必要です。Microsoft® Windows® 7 に対応していない版数の Adobe® Acrobat® では検索機能は動作保証外となります。

Adobe® Acrobat® の Microsoft® Windows® 7 正式対応については、Adobe Systems Incorporated (アドビ システムズ社) ホームページにてご確認ください。

*2: Service Pack4 以降適応済みのごと

*3: Service Pack4 以降適応済みのごと

- 推奨値に満たない CPU およびメモリ容量の場合は、読み取り速度が低下します。
- フォント サイズが大きい場合、一部の画面が正常に表示されないことがあります。この場合は、フォント サイズを小さくして使用してください。
- Windows システムのディスク管理によって、ソフトウェアのインストール後に増加するディスク容量と、インストールに必要なディスク容量が異なる場合があります。

Setup DVD-ROM を準備してください。

1. コンピュータの電源を ON にして、コンピュータの管理者 (Administrators) 権限を持つユーザーでログオンします。
2. Setup DVD-ROM を DVD-ROM ドライブにセットします。
⇒ 「ScanSnap Setup」画面が表示されます。

✓ 「ScanSnap Setup」画面が表示されない場合は、エクスプローラまたはマイコンピュータから、Setup DVD-ROM 内の「ScanSnap.exe」をダブルクリックしてください。

3. [インストール] ボタンをクリックします。



⇒ 「ScanSnap セットアップへようこそ」画面が表示されます。

4. [次へ] ボタンをクリックします。

⇒ 「機能の選択」画面が表示されます。

5. ソフトウェア名がすべてチェックされていることを確認して、[次へ] ボタンをクリックします。

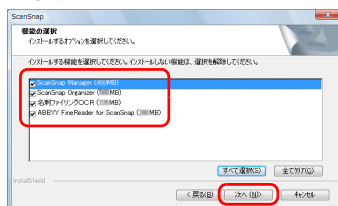

! ScanSnap Manager は必ずインストールしてください。

⇒ 「インストール先の選択」画面が表示されます。

6. インストール先を確認して、[次へ] ボタンをクリックします。

⇒ 使用許諾契約についての画面が表示されます。

7. 「使用許諾契約」を読み、同意する場合は「使用許諾契約の全条項に同意します」を選択して、[次へ] ボタンをクリックします。

 インストールするソフトウェアの数によって、この操作が数回必要な場合があります。

⇒ 「ファイルコピーの開始」画面が表示されます。

8. 設定内容を確認し、[次へ] ボタンをクリックします。

⇒ インストールが開始されます。インストールが終了すると、「InstallShield Wizard の完了」画面が表示されます。

9. [完了] ボタンをクリックします。

⇒ 「ScanSnap Setup」画面が表示されます。

10. ユーザー登録するかしないかを選択します。

[はい] ボタンをクリックすると、ブラウザが起動され、ホームページ上でユーザー登録を行うことができます。すでにユーザー登録済みの場合や、後でユーザー登録する場合は、「いいえ」を選択してください。

ホームページ上でユーザー登録するには、インターネットに接続する環境が必要です。

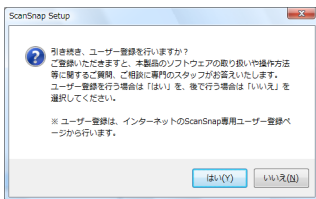

11. Setup DVD-ROM を DVD-ROM ドライブから取り出します。

⇒ 以上で、ソフトウェアのインストールは終了です。次は「ScanSnap を接続する」(5 ページ)に進んでください。

S1500M をご購入の場合

S1500M を Mac OS (Mac OS X v10.5) でお使いになる場合のインストール方法について説明します。

S1500M を Windows® でお使いになる場合のインストール方法、および Adobe® Acrobat® のインストール方法については、オペレーターガイドの「ソフトウェアのインストール」を参照してください。

■ インストールするソフトウェア

インストールするソフトウェアは以下のとおりです。各ソフトウェアの概要についてはオペレーターガイドの「ソフトウェアのインストール」を参照してください。

- ScanSnap Manager (スキャナドライバ)
- CardMinder (名刺管理ソフトウェア)

■ 動作環境

オペレーティングシステム (*1)	• Mac OS X v10.6 (*2) • Mac OS X v10.5 (*3) • Mac OS X v10.4 (*3)
CPU	Intel® Core™ 2 Duo 2.4GHz 以上推奨 (最低: Intel® Core™ Duo 1.83GHz、PowerPC G5 1.6GHz)
メモリ容量	Mac OS X v10.6 1G バイト以上 Mac OS X v10.5 Mac OS X v10.4 512M バイト以上 (1G バイト以上推奨)
ディスプレイ解像度	1024 × 768 ピクセル以上
ディスク容量	1.42G バイト以上の空き容量が必要

*1: Mac OS に最新のアップデートを適用することを推奨します。

*2: Mac OS X v10.6 をご使用になる場合は、Mac OS X v10.6 に対応した版数の Adobe® Acrobat® が必要です。Adobe® Acrobat® の Mac OS X v10.6 正式対応については、Adobe Systems Incorporated (アドビシステムズ社) ホームページにてご確認ください。

*3: CardMinder は Intel® プロセッサ搭載の Mac のみで動作します。

 推奨値に満たない CPU およびメモリ容量の場合は、読み取り速度が低下します。

Setup DVD-ROM を準備してください。

1. コンピュータの電源を ON にして、コンピュータの管理者権限を持つユーザーでログインします。

2. Setup DVD-ROM を DVD-ROM ドライブにセットします。

⇒ 「ScanSnap」画面が表示されます。

3. 「ScanSnap」アイコンをダブルクリックします。



⇒ インストール継続確認の画面が表示されます。

4. [続ける] ボタンをクリックします。

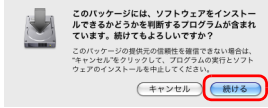

⇒「ようこそ ScanSnap インストーラへ」画面が表示されます。

5. [続ける] ボタンをクリックします。

⇒「大切な情報」画面が表示されます。

6. 「大切な情報」を読み、[続ける] ボタンをクリックします。

⇒「使用許諾契約」画面が表示されます。

7. 「使用許諾契約」を読み、[続ける] ボタンをクリックします。

⇒使用許諾契約についての同意確認画面が表示されます。

8. 使用許諾契約に同意する場合は、[同意する] ボタンをクリックします。

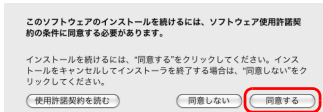

⇒「(ボリューム名)」に標準インストール」画面が表示されます。

9. [インストール] ボタンをクリックします。



✔ ScanSnap Manager のみをインストールする場合は、[カスタマイズ] ボタンをクリックして表示される「(ボリューム名)」にカスタムインストール」画面で、「CardMinder」のチェックをはずします。CardMinder のみをインストールすることはできません。

⇒インストールが開始されます。
インストールが終了する前に、「ログイン項目登録情報」画面が表示されます。

10. [OK] ボタンをクリックします。

⇒ユーザー登録確認画面が表示されます。

11. ユーザー登録するかしないかを選択します。

[はい] ボタンをクリックすると、ブラウザが起動され、ホームページ上でユーザー登録を行うことができます。すでにユーザー登録済みの場合や、後でユーザー登録する場合は、「いいえ」を選択してください。
ホームページ上でユーザー登録するには、インターネットに接続する環境が必要です。



⇒インストールが終了すると、「インストールが正常に完了しました」画面が表示されます。

12. [閉じる] ボタンをクリックします。

13. Setup DVD-ROM を DVD-ROM ドライブから取り出します。

⇒以上で、ソフトウェアのインストールは終了です。次は「ScanSnap を接続する」(5 ページ)に進んでください。

ScanSnap を接続する

ソフトウェアのインストールが完了したら、ScanSnap をコンピュータに接続します。

! 1 台のコンピュータに、ScanSnap を 2 台以上接続して使用することはできません。

⚠ 注意

AC アダプターは、ScanSnap に添付のもの以外は使用しないでください。故障の原因となります。
メーカー名：サンケン電気株式会社
型番：SED80N-2-24.0

1. AC ケーブルを AC アダプターに接続します。(以降、電源ケーブルと呼びます。)

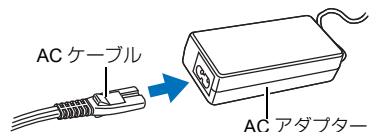

2. 電源ケーブルを、ScanSnap の電源コネクターおよびコンセントに、それぞれ接続します。

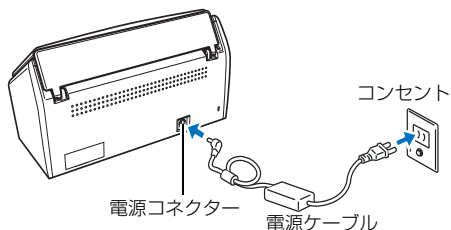

3. ScanSnapのUSBコネクターを覆っているシールをはがします。

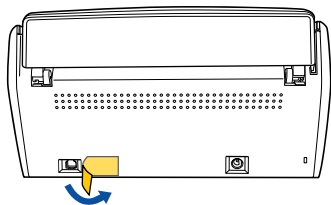

4. USBケーブルを、ScanSnapとコンピュータに接続します。

- 本製品に添付のUSBケーブルを使用してください。市販のUSBケーブルでの動作は保証していません。
- USBハブに接続する場合、必ずコンピュータに1番近いUSBハブ（1段目）に接続してください。2段目以降のUSBハブに接続した場合、ScanSnapが動作しないことがあります。
- USB2.0で接続する場合、USBポート、およびUSBハブがUSB2.0に対応している必要があります。また、USB1.1で接続すると、読み取り速度が低下します。USB2.0に対応したUSBポートをお持ちの場合は、そちらを使用してください。

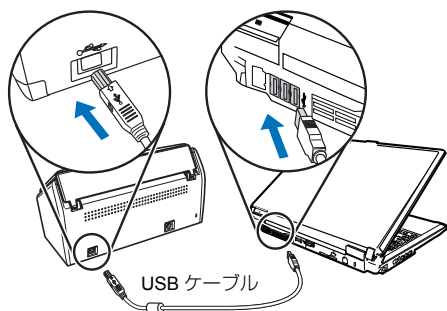

5. ScanSnapの給紙カバー（原稿台）を開きます。

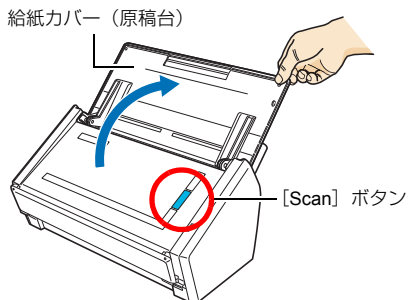

- ⇒ ScanSnap の電源が ON になり、[Scan] ボタンが青色に点灯します。
- ⇒ ScanSnap がコンピュータに自動的に検出されます。

! ScanSnap 使用時は、底面の温度が高くなる場合がありますが、装置動作や人体への影響はありません。ScanSnap を持ち運ぶ場合は、落とさないように注意してください。

6. 「ScanSnap Manager」のアイコンを確認します。

Windows

- ⇒ タスクバーに「ScanSnap Manager」のアイコンが表示されます。



- ! タスクバーにある「ScanSnap Manager」のアイコンが  になるまでに時間がかかる場合があります。

- ✓ Microsoft® Windows® 7 の場合は、タスクバーの  をクリックして表示されるメニューに、「ScanSnap Manager」のアイコンが表示されます。タスクバーに「ScanSnap Manager」のアイコンを常に表示させるには、「ScanSnap Manager」のアイコンをタスクバーにドラッグ&ドロップしてください。

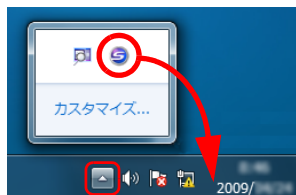

Mac OS

⇒ Dock に「ScanSnap Manager」のアイコンが表示されます。



! Dockにある「ScanSnap Manager」のアイコンが  になるまでに時間がかかる場合があります。

⇒ 以上で、ScanSnap とコンピュータの接続は完了です。次は、「原稿の読み取りテスト」(7 ページ)に進んでください。

原稿の読み取りテスト

ソフトウェアのインストール、ScanSnap とコンピュータの接続が完了したら、ScanSnap Manager を使って、原稿が読み取られることを確認します。原稿の読み取りテストの手順は、次のとおりです。

✓ クイックメニューを使用する場合は読み取り方法です。そのほかの読み取り方法については、オペレーターガイドを参照してください。

1. ScanSnap に原稿をセットします。

1. ADF カバーの上に載っているスタッカーを持ち、手前に開きます。

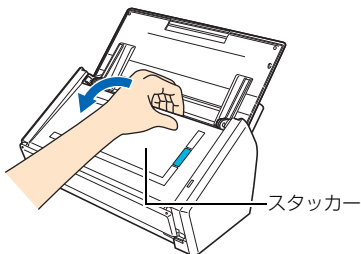

2. 図のように、原稿をセットする準備をします。

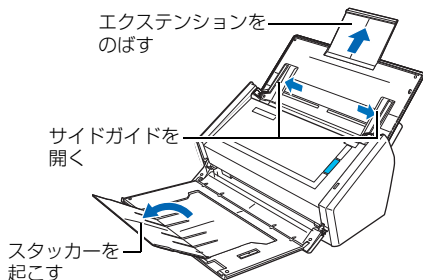

3. 給紙カバー(原稿台)に原稿をセットしてから、サイドガイドを原稿のサイズに合わせます。

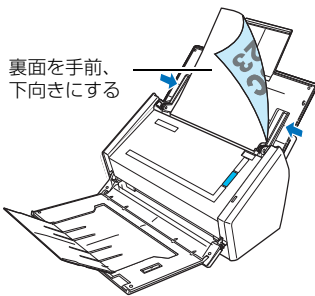

2. ScanSnap の [Scan] ボタンを押します。

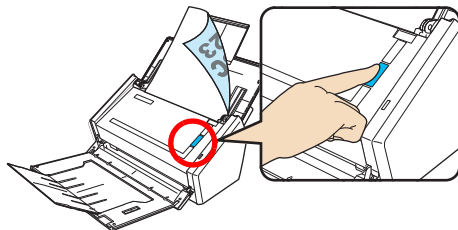

⇒ 原稿の読み取りが開始されます。
⇒ 読み取りが終わると、クイックメニューが表示されます。

! 読み取りが開始されない場合は、オペレーターガイドの「困ったときには」を参照してください。

3. クイックメニューから、実行したい項目のアイコンをクリックします。

Windows



Mac OS



⇒ 選択した項目が実行されます。アプリケーションと連携する場合は、アプリケーションの画面が表示されます。

⇒ クイックメニューで選択した項目が実行されることが確認できたら、原稿の読み取りテストは完了です。

これで、ScanSnap の準備が終了しました。

ScanSnap の操作方法および取り扱い方法の詳細については、オペレーターガイドを参照してください。

修理・お問い合わせについて

当社では、お客様に安心して本製品をご使用いただけるよう、万全のサポート体制を整えています。

■ ScanSnap ホームページ

製品情報やサポート情報、最新ドライバのダウンロード、ScanSnapの活用方法など、さまざまな情報を提供しています。ぜひご活用ください。

<http://scansnap.fujitsu.com/jp/>

■ お問い合わせの前に

「故障かな?」と思ったときは、まずオペレーターガイドの「困ったときには」を参照し、ScanSnapの接続や設定に間違いがないことを必ず確認してください。

それでも解決しない場合は、サービスセンター窓口の「PFU イメージング サービス&サポートセンター」まで連絡してください。

連絡する際は、ユーザー登録番号（製品に同梱されている「ユーザー登録カード」に印字されています）をお手元にご用意ください。

■ 故障 / 修理について

● スポットサービス

必要なときに、そのつどご利用いただけるスポットサービスには、以下のサービスがあります。

● センドバック修理サービス

修理窓口まで機器を送付していただき、修理を行います。

● 引き取り修理サービス

指定日に修理機を引き取ります。

● 代替機サービス

修理中、代替機を貸し出します。引き取り修理サービスと併用でのみご利用できます。

代替機は、同一機種ではなく、同等機能をもつ機種になることがあります。

<キャンセル料について>

持ち込み診断後、交換部品が高価なため修理をキャンセルする場合は、キャンセル料がかかります。

詳細については、ホームページを参照してください。
<http://scansnap.fujitsu.com/jp/support/service.html>

● 保証延長サービス

ScanSnap 保証延長サービスは、製品ご購入後、3ヶ月以内にサービスご加入料金をお支払いいただくことで、製品保証期間を標準の1年から3年に拡張するサービスです。

詳細については、ホームページを参照してください。
<http://scansnap.fujitsu.com/jp/support/service2.html>



- 本製品の修理はお客様自身で行わないでください。
- 本製品の保証条件は同梱の当社の保証書の規定をご覧ください。
- 本製品の修理部品の供給期間は製造中止後5年間です。

■ 故障 / 修理に関するお問い合わせ窓口

スキャナおよび付属ソフトウェアに関するお問い合わせ窓口	
受付窓口	PFU イメージング サービス&サポートセンター
E-mail	scanners@pfu.fujitsu.com
電話	0120-37-9089 042-788-7746（携帯電話の場合）
受付時間	月～金曜日 9:00～12:00、13:00～17:00 (土・日・祝日・年末年始・当社休業日を除く)
ホームページ	http://scansnap.fujitsu.com/jp/support/

Adobe Acrobat に関するお問い合わせ窓口	
受付窓口	アドビシステムズ株式会社
ホームページ	http://www.adobe.com/jp/support/

ABBYY FineReader for ScanSnap (*1) に関するお問い合わせ窓口	
受付窓口	ABBYY
お問い合わせ先	「ABBYY FineReader for ScanSnap ユーザーズガイド」(*2) → 「技術サポート」 → 「ABBYY 支店」を参照してください。

*1: S1500 にのみ添付されます。

*2: 「スタート」メニュー → 「すべてのプログラム」 → 「ABBYY FineReader for ScanSnap (TM) 4.1」 → 「ユーザーズガイド」の順に選択すると表示されます。

■ 消耗品 / 清掃用品の購入先

パッドユニット、ピックアップユニットなどの消耗品、清掃用品のご購入については、本製品を購入された販売代理店または富士通コワーコ株式会社にお問い合わせください。

詳細については、ホームページを参照してください。
<http://scansnap.fujitsu.com/jp/support/consumables.html>

消耗品 / 清掃用品の購入先	
受付窓口	富士通コワーコ株式会社 (お客様総合センター)
E-mail	coworco-qa1@cs.jp.fujitsu.com
電話	0120-505-279
受付時間	月～金曜日 9:00～17:30 (土・日・祝日・年末年始を除く)
ホームページ	http://jp.fujitsu.com/group/coworco/