

ScanSnap N1800 ネットワークスキャナ

Salesforce Chatter 連携アドイン 使用手引書

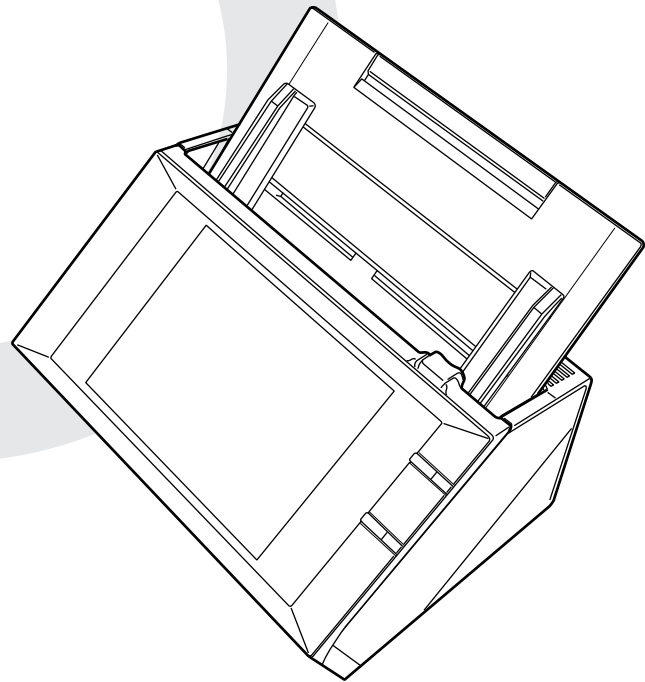

目次

はじめに	4
■ 本書の読み方	4
■ ヘルプの参照方法	5
第 1 章 概要	6
1.1 Salesforce Chatter 連携アドインの概要	7
1.2 動作環境	8
第 2 章 インストール / アンインストール	10
2.1 インストールします	11
2.2 アンインストールします	13
第 3 章 利用者の操作	14
3.1 スキャン画像を Salesforce Chatter に投稿します	15



はじめに

このたびは、Salesforce Chatter 連携アドインをご利用いただき、誠にありがとうございます。
本書は、Salesforce Chatter 連携アドインの概要、インストール/アンインストール方法、操作の概要について、管理者および利用者の方を対象にして説明しています。
本書が、Salesforce Chatter 連携アドインを活用していただくために、皆様のお役に立つことを願っております。

商標および登録商標

Salesforce、Salesforce ロゴ、Salesforce CRM は米国その他の国における米セールスフォース・ドットコム (salesforce.com, inc.) の登録商標または商標です。
ScanSnap および ScanSnap ロゴは、株式会社 PFU の日本における登録商標または商標です。

開発・販売元

株式会社 PFU
〒212-8563
神奈川県川崎市幸区堀川町 580 番地 (ソリッドスクエア東館)
TEL: 044-540-4538

© PFU LIMITED 2011

■本書の読み方

本書で使用している記号

本書では、説明文中に以下の記号を使用しています。



特に注意が必要な事項を記載しています。必ずお読みください。



操作に関するワンポイントアドバイスを記載しています。

<div style="border: 1px solid black; border-radius: 10px; padding: 2px 10px; display: inline-block;">管理者</div>	<p>管理者を対象読者とした章であることを表しています。さらに、操作方法を以下のように表しています。</p> <ul style="list-style-type: none"> ● <div style="border: 1px solid black; border-radius: 10px; padding: 2px 10px; display: inline-block;">タッチパネル</div> 管理者がタッチパネルで行える操作です。 ● <div style="border: 1px solid black; border-radius: 10px; padding: 2px 10px; display: inline-block;">AdminTool</div> 管理者がネットワーク経由でスキャナと接続して、Network Scanner Admin Tool で行える操作です。 ● <div style="border: 1px solid black; border-radius: 10px; padding: 2px 10px; display: inline-block;">Central Admin Console</div> 管理者が Scanner Central Admin Console を使用して、ネットワーク経由で行える操作です。
<div style="border: 1px solid black; border-radius: 10px; padding: 2px 10px; display: inline-block;">利用者</div>	<p>利用者を対象読者とした章であることを表しています。</p>

本書に掲載している画面

画面は、改善のため予告なく変更することがあります。操作方法によって、表示される画面および操作が異なる場合があります。表示された画面が、本書に掲載されている画面と異なる場合は、実際の画面に従って操作してください。

本書での略記

本書では、以下の名称について省略して記載しています。

表記	名称
Admin Tool	Network Scanner Admin Tool
Central Admin Console	Scanner Central Admin Console
スキャナ	ScanSnap N1800

■ヘルプの参照方法

操作中に表示される画面の [ヘルプ] ボタンが有効なときは、[ヘルプ] ボタンを押してヘルプを参照できます。ヘルプでは、表示中の画面やメッセージの対処について説明しています。

なお、タッチパネルの場合は、 のヘルプボタンが表示されます。

第 1 章

概要

管理者

利用者

Salesforce Chatter 連携アドインの概要について説明します。

1.1 Salesforce Chatter 連携アドインの概要	7
1.2 動作環境	8

1.1 Salesforce Chatter 連携アドインの概要

Salesforce Chatter 連携アドインは、スキャン画像を Salesforce Chatter に投稿するためのアプリケーションです。

Salesforce Chatter にスキャン画像を投稿すると、Web ブラウザから Salesforce にログインして、いつでもどこでもスキャン画像を参照できます。

Salesforce Chatter 連携アドインをインストール / アンインストールする方法については、「[第 2 章 インストール / アンインストール](#)」(10 ページ) を参照してください。

なお、Salesforce Chatter 連携アドインでは、以下の情報がユーザー情報となります。

- 「Salesforce 認証」画面で認証に成功したユーザー名、パスワード、およびセキュリティトークン
- アカウントのリスト (最大 5 つのユーザー名)
- 投稿方法、メッセージを投稿するかどうかの設定、投稿先
- 読み取り設定
- パスワードを記憶するかどうかの設定
- 投稿時のメッセージ、説明
- ファイル名の設定

ユーザー情報の退避 / 復元時には、これらの情報も退避 / 復元されます。

ユーザー情報を退避 / 復元する方法については、ScanSnap N1800 のオペレーターガイドを参照してください。

1.2 動作環境

Salesforce Chatter 連携アドインは、以下の条件で動作します。

スキャナ	システム版数
ScanSnap N1800	ss001 01.01.01.0046 以降

Salesforce Chatter 連携アドインを利用して Salesforce Chatter に情報を投稿するには、インターネットに接続できる環境である必要があります。
また、Salesforce Chatter に投稿できる Salesforce アカウントを作成しておく必要があります。



第 2 章

インストール / アンインストール 管理者

Salesforce Chatter 連携アドインのインストールおよびアンインストールについて説明します。
ScanSnap N1800 の操作については、ScanSnap N1800 のオペレーターガイドを参照してください。

2.1 インストールします	11
2.2 アンインストールします	13

2.1 インストールします AdminTool Central Admin Console

Salesforce Chatter 連携アドインは、「Add-in 管理」画面で「NetScanner_ScanToSalesforce_1.1.1」を選択して [インストール] ボタンを押すことで、インストールできます。



インストールするファイル名の「1.1.1」は、版数を示しています。Salesforce Chatter 連携アドインで新しいファイルが提供されると、この版数が変わることがあります。

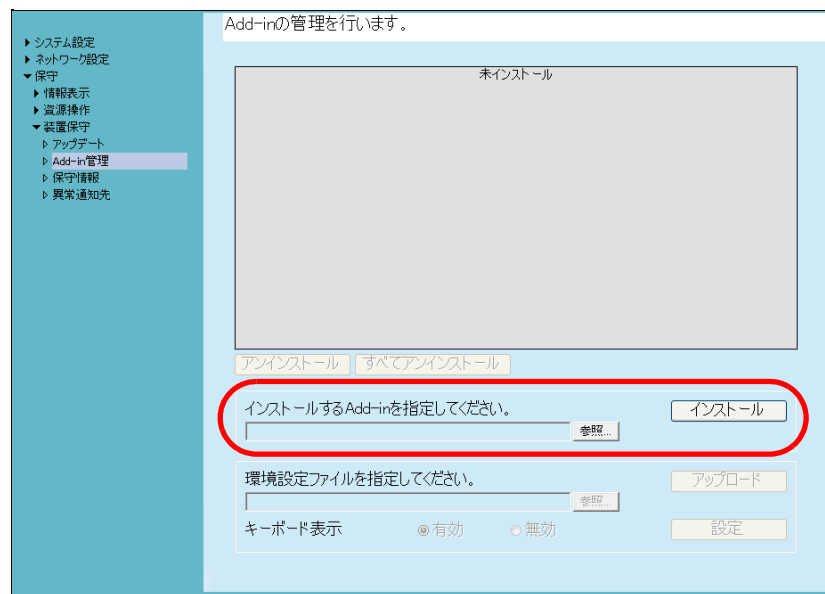

Salesforce Chatter 連携アドインがインストールされると、「ScanToSalesforce」が一覧に表示されます。

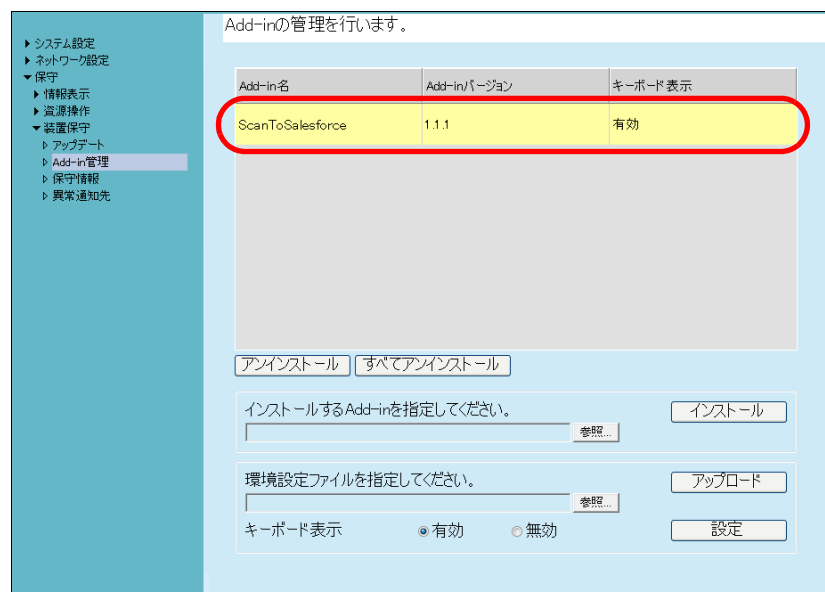



環境設定ファイル、およびキーボードの表示は、設定する必要はありません。
「キーボード表示」の設定内容にかかわらず、常にキーボードを表示できます。

また、利用者の画面の「メインメニュー」画面および「ジョブメニュー」画面に、
[Salesforce Chatterに投稿] ボタンが表示されます。

例：「メインメニュー」画面の場合、ボタンが以下のように表示されます。



2.2 アンインストールします AdminTool Central Admin Console

Salesforce Chatter 連携アドインは、「Add-in 管理」画面で「ScanToSalesforce」を選択して、[アンインストール] ボタンを押すことで、アンインストールできます。

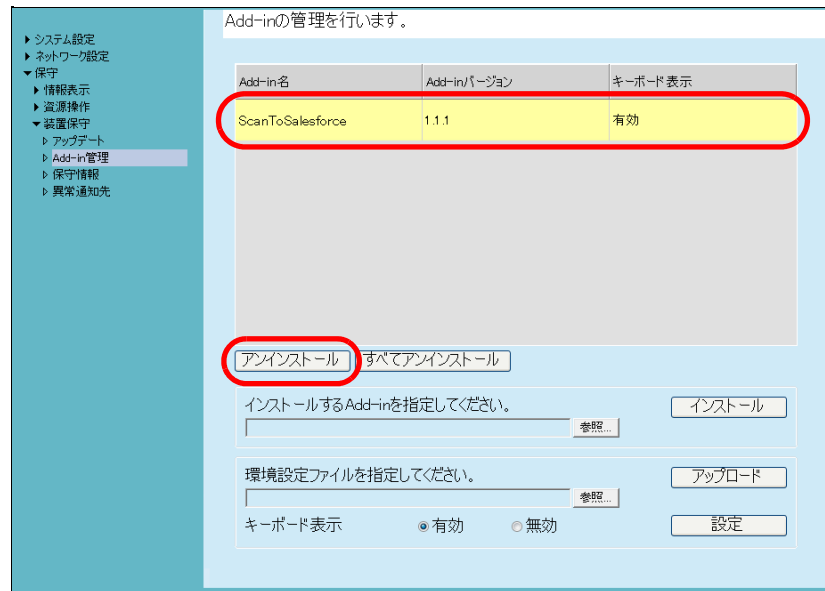

Salesforce Chatter 連携アドインがアンインストールされると、「ScanToSalesforce」が一覧から削除されます。

なお、Salesforce Chatter 連携アドインに関するユーザー情報は削除されません。

第 3 章

利用者の操作 利用者

Salesforce Chatter 連携アドインをインストールしたときに利用者が行う操作について説明します。
ScanSnap N1800 の操作については、ScanSnap N1800 のオペレーターガイドを参照してください。

3.1 スキャン画像を Salesforce Chatter に投稿します 15

3.1 スキャン画像を Salesforce Chatter に投稿します

スキャン画像を Salesforce Chatter に投稿します。

Salesforce Chatter に一度に投稿できるファイルの数は、100 ファイルまでです。

1. 「メインメニュー」画面または「ジョブメニュー」画面で、[Salesforce Chatter に投稿] ボタンを押します。



⇒ 「Salesforce 認証」画面が表示されます。

次の条件を満たす場合は、前回入力した Salesforce アカウントで認証が行われ、「Salesforce Chatter に投稿」画面が表示されます。

- guest アカウント以外でログインしている
- パスワードを記憶する設定になっている

2. Salesforce にログインするときのユーザー名やパスワードを入力します。
guest アカウント以外でログインした場合、パスワードを記憶させるかどうかを選択します。

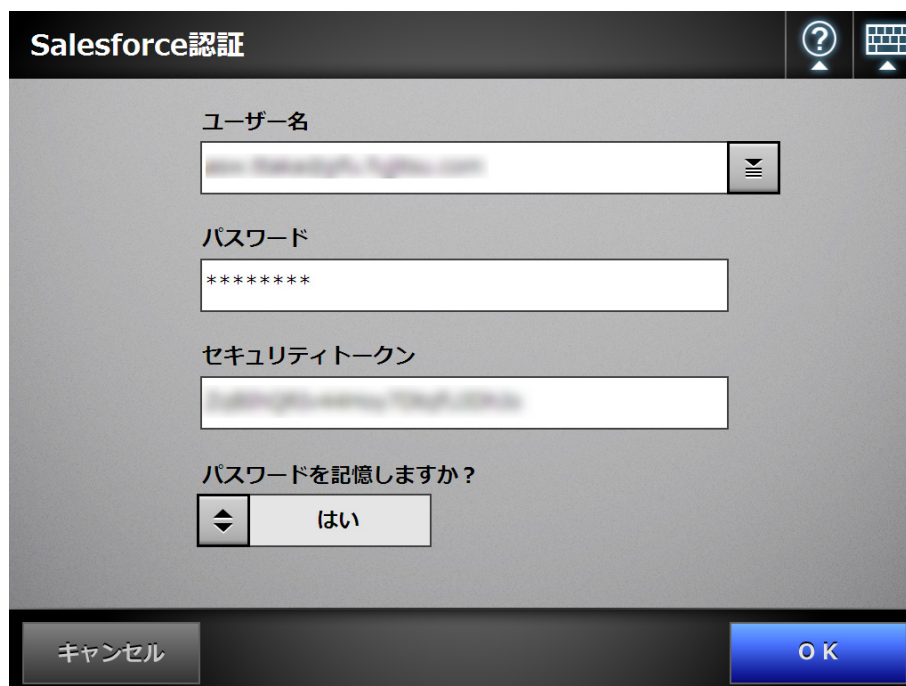

The image shows a 'Salesforce 認証' (Salesforce Authentication) dialog box. It has a title bar with a question mark icon and a keyboard icon. The main area contains three input fields: 'ユーザー名' (Username) with a dropdown arrow, 'パスワード' (Password) with asterisks, and 'セキュリティトークン' (Security Token) with a dropdown arrow. Below these is a checkbox labeled 'パスワードを記憶しますか?' (Remember password?) with a 'はい' (Yes) button. At the bottom are 'キャンセル' (Cancel) and 'OK' buttons.



過去に Salesforce にログインした場合、ユーザー名は、 を押して表示される「アカウントリスト」画面から選択できます。



The image shows an 'アカウントリスト' (Account List) dialog box. It has a title bar with the text 'アカウントリスト'. The main area contains a list of accounts, with the first one showing a blurred username. At the bottom right is a '閉じる' (Close) button.

3. [OK] ボタンを押します。
⇒ 「Salesforce Chatter に投稿」画面が表示されます。

Salesforce Chatterに投稿

ユーザー名
 🔍

投稿方法 メッセージ投稿



 

投稿先
 ≡

ファイル
 ≡



「読み取り設定」の  を押すと、読み取り設定を変更できます。詳細については、ScanSnap N1800 のオペレーターガイドを参照してください。

4. 「投稿方法」の  を押して、スキャン画像の投稿方法を選択します。
- 「Chatterに投稿」にした場合、「メッセージ投稿」でメッセージを付けて投稿するかどうかを選択します。メッセージを投稿する場合は  を押して、「Chatter情報」画面でメッセージを入力します。

Chatter情報

メッセージ

説明

- 「添付ファイルに投稿」にした場合、メッセージは投稿できません。

5. 「投稿先」のを押します。
⇒「投稿先選択」画面が表示されます。

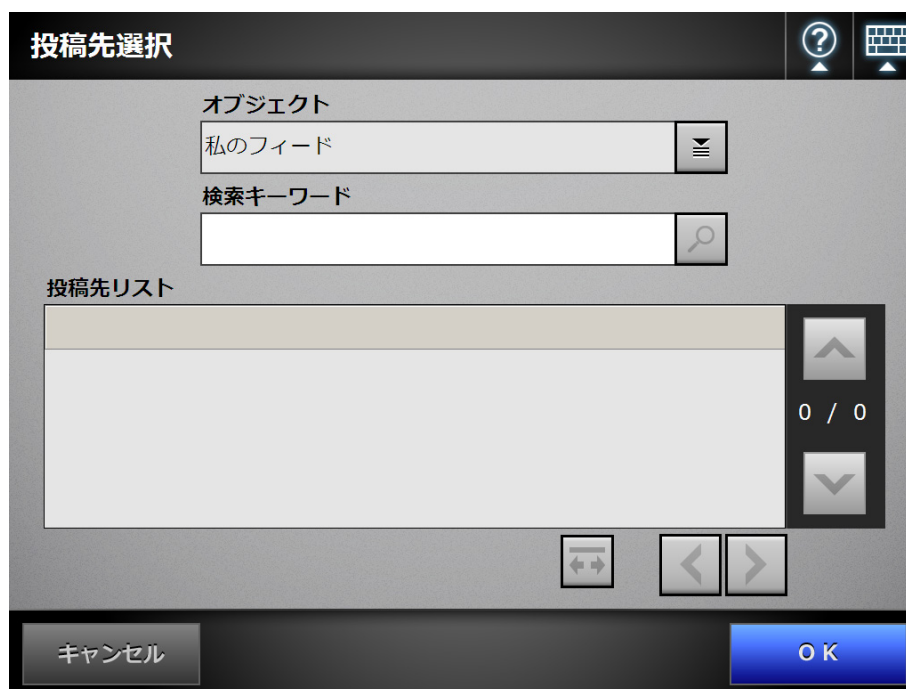

投稿先選択

オブジェクト
私のフィード

検索キーワード

投稿先リスト

キャンセル OK

6. 「オブジェクト」のを押します。
⇒「オブジェクト選択」画面が表示されます。



オブジェクト選択

私のフィード

取引先

ケース

Chatter グループ

取引先責任者

閉じる

7. 投稿先のオブジェクトを選択します。
⇒「投稿先選択」画面の「投稿先リスト」に、選択したオブジェクトに応じた投稿先が一覧で表示されます。

8. 「投稿先リスト」で投稿先を選択して、[OK] ボタンを押します。



投稿先リストに表示する投稿先を絞り込む場合は、「検索キーワード」に検索文字列を入力して、を押します。検索文字列が含まれる投稿先が表示されます。

⇒ 「投稿先」に、選択した投稿先が入力されます。

9. 「ファイル」で、Salesforce Chatter に投稿するときのファイル名を入力します。



- 以下のファイル名は設定できません。
 - CON
 - PRN
 - AUX
 - CLOCK\$
 - NUL
 - COM0 ~ COM9
 - LPT0 ~ LPT9
- 以下の文字は使用できません。
¥ / * " : < > ? |



「ファイル名」のを押して表示される「ファイル名」画面で、ファイル名の初期値を選択できます。

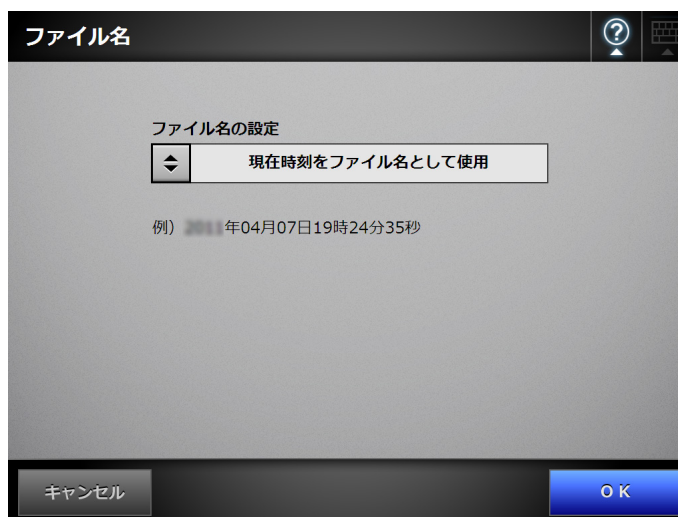

10. [スキャン] ボタンを押します。

「表示&編集」が「しない」の場合、[スキャン&投稿] ボタンを押します。

⇒ 読み取りが開始されます。

⇒ 以降の読み取り処理やスキャン画像の確認方法は、スキャン画像をメールで送信したり、フォルダーに保存したりする場合と同じです。詳細については、ScanSnap N1800 のオペレーターガイドを参照してください。

11. 投稿処理が完了すると、「メインメニュー」画面、または「ジョブメニュー」画面に戻ります。



ScanSnap N1800 ネットワークスキャナ
Salesforce Chatter 連携アドイン 使用手引書

P3PC-3812-01Z0

発行日 2011年6月

発行責任 株式会社 PFU

-
- 本書の内容は、改善のため予告なく変更することがあります。
 - 本書に記載されたデータの使用に起因する、第三者の特許権およびその他の権利の侵害については、当社は一切その責任を負いません。
 - 無断転載を禁じます。